



MULLERUP

- Entmistungsanlagen
- T70 SEILZUG

Noch eine einfache, betriebssichere und starke Entmistungs- lösung von MULLERUP für Spaltenböden und offene Mistgänge

Die T70 Anlage ist für Spalten und offene Mistgänge geeignet und lässt sich leicht in sowohl neuen als vorhandenen Ställen installieren. Den vielen eingelassenen Funktionen ermöglichen kundenspezifische Anpassungen zu verschiedenen Entmistungsbedarfen.

Zum Ausgangspunkt besteht die T70-Anlage aus 2 Triebaggregaten, die wechselweise laufen. Das eine Triebaggregat rollt das Seil auf, während das andere im Freilauf das Seil abrollt. T70 ist eine starke und robuste Anlage mit ganz niedrigen Wartungskosten.

Einfache Installation in neuen und vorhandenen Ställen

- Die Anlage erfordert sehr wenig Platz.
- Das Triebaggregat ist ein Turmmodell
- Das Triebaggregat arbeitet mit allen Schiebertypen
- Das Triebaggregat lässt sich innen und aussen installieren

Eine flexible Lösung

- Möglichkeit für manuellen und automatischen Betrieb
- Anfangszeitpunkte der Anlage werden nach Bedarf programmiert
- Möglichkeit für Parken der Schieber in beiden Enden des Stalls
- Möglichkeit für Programmierung einer Betriebspause während Melken

Tierfreundlich und sehr sicher im Betrieb

- Die Schieber bewegen sich langsam und wenden bei einer Überlast.
- Eingelassene Kuhüberwachung: Wenn ein Schieber eine liegende Kuh im Laufgang trifft, fährt er rückwärts und dann wieder vorwärts. Diese Wendesequenz wird dreimal durchgeführt, bevor die Anlage stoppt und in Alarm geht.

Seilüberwachung

- Selbstspannendes Seil aus Seidenpolyester
- Ein Seilbruch löst einen Alarm aus und stoppt die Anlage

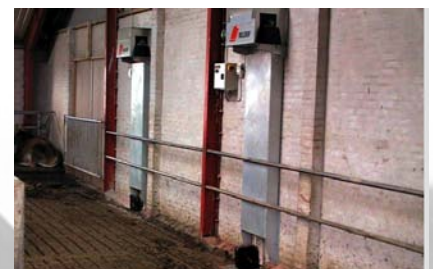

Triebaggregat mit Wandmontierung



Flügelklappschieber



Spaltenschieber (verzinkt)

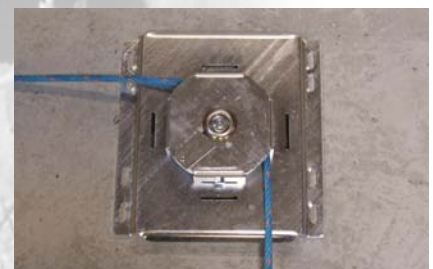

Eckrolle

Ihre WAHL DER ZUKUNFT

Deltaschieber

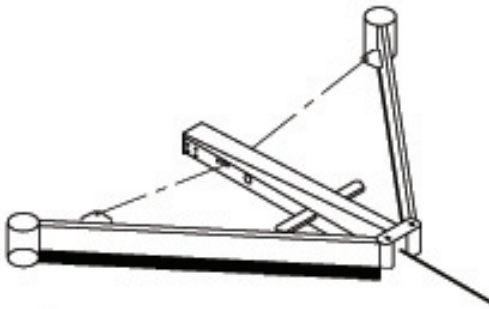

Flügelklappschieber

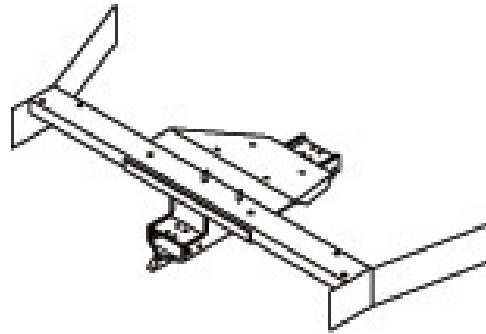

Endschieber

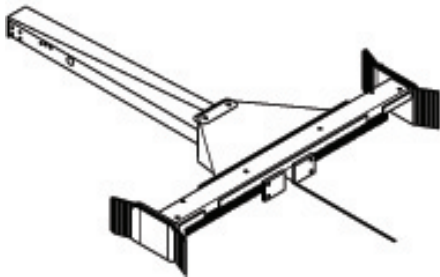

Spaltenschieber

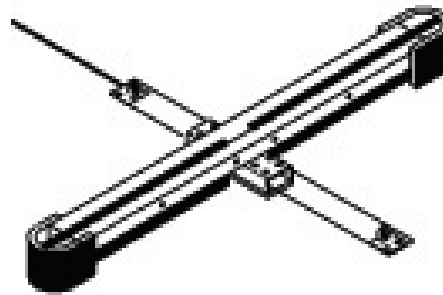

Deltaschieber mit Endschieber

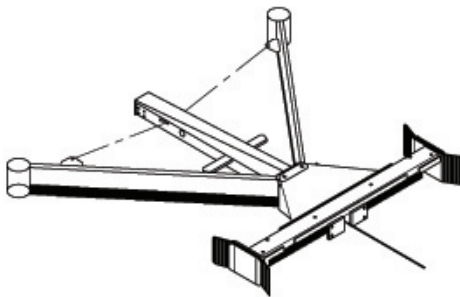

Kanalschieber unter Spaltenboden

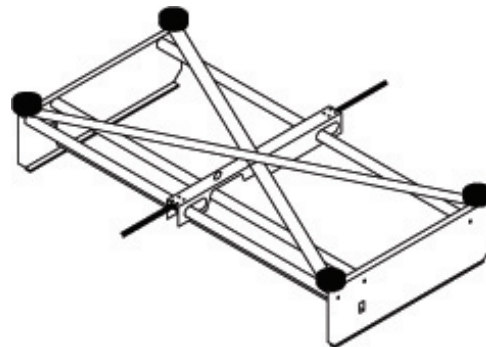

Technische Daten T70

Motor 0,37kW.....	Schiebergeschwindigkeit 4,0 - 6,5m/min
Turm.....	Galvanisiert
Eckrollen.....	Galvanisiert
Max. Hublänge.....	Systemabhängig
Zugseil.....	ø18mm Seidenpolyesterseil
Verbindungsseil.....	ø12mm Taifunwire (Drahtseil)
Schieberbreite.....	2000-5000mm
Spaltenschieber.....	Galvanisiert
Deltaschieber.....	Gemalt