



GEA Farm Technologies

MVM-sekoitin

Kaiken salaisuus on
juuri oikea sekoitus



GEA Farm Equipment | Mullerup

Tervetuloa GEA:n erikoiskeittiöön!

Kyllä, kyse on oikeastaan ruoanlaitosta. Voimakas MVM-pystysekoitin on kaikkien puoli- ja täysautomaattisten ruokintalaitteiden sydän. Se yhdistää kaikki raaka-aineet huolellisesti tasaiseksi rehusekoitukseksi. Siitä eläimesi saavat tärkeitä ravinto- ja lisäaineita, joita ne tarvitsevat terveelliseen ja tehokkaaseen maidontuotantoon. Sinun täytyy enää vain päättää, täytätkö MVM-sekoittimen käsin vai liitätkö sen osaksi täysautomaattista järjestelmäämme. Niin tai näin, MVM-sekoitin vähentää työmäärääsi huomattavasti – sen lisäksi, että se pitää erittäin hyvää huolta karjastasi. Säästyneellä ajalla voit puuhastella jotakin muuta.

Luonnollisella tavalla valmistettu

MVM-sekoittimen erityislahjakkuus piilee siinä, että se kykenee avaamaan ongelmitta lähes kaikenlaiset paalit, pyöreät yhtä lailla kuin neliskulmaisetkin, ja se kohtelee myös rehuraaka-aineen rakennetta hellävaraisesti ja taitavasti, olipa kyse sitten heinästä, säilörehusta tai oljesta. Sisältö silputaan hellävaraisesti ja sekoitetaan tehokkaasti sekoittimessa olevien sekoitusruuvien erityisen geometrian, useiden kierteiden ja viiden vakaan terän ansiosta.

Tehokkuutta alusta loppuun saakka

MVM-sekoitin on tehty muun muassa jaloteräksestä ja reilunkokoisista öljykyppyvoidelluista rullalaakereista, ja sen elektroniikka ja hydraulikka ovat suojassa teknisessä tilassa. Tämän vuoksi MVM-sekoitin on miltei ikiliikkuja, joka ei tarvitse erityisempää hoitoa tai huoltoa. Elevaattori kuljettaa rehusekoituksen vuorollaan rehunsyöttölaitteeseen. Elevaattori on sekä pituudeltaan että asennuspaikaltaan varsin joustava, siitä riippumatta, onko käytössäsi Feeder-ruokkija vai nauhatyyppinen ruokintajärjestelmä, joten se mukautuu toiveisiisi varsin täsmällisesti.

Ravitsevan rehusekoituksen lisäksi paljon muutakin hyvää

- tilavuus asiakkaan tarpeen mukaan 8–45 m³
- erittäin hyvä toimintateho ja hellävarainen rehunvalmistus
- kaikin tavoin joustava elevaattori kuljettaa rehun eteenpäin tähteitä jättämättä
- ensiluokkaista ja taattua laatua sekä pitkäikäistä tekniikkaa maatilajärjestelmien asiantuntijalta: GEA Farm Technologies



MVM-pystysekoitin – rehunjakelelun sydän



Tämä näkymä puhuu puolestaan: laadukkaat materiaalit ja hyvin vähän huoltoa tarvitseva tekniikka.

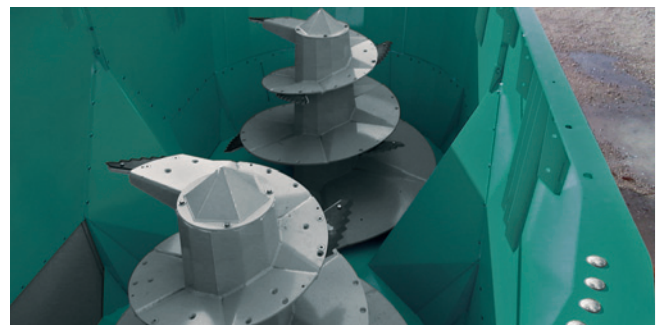

Rehusekoituksen valmistuksen apulaiset: hellävaraiset sekoitusruuvit ja leikkuuterät

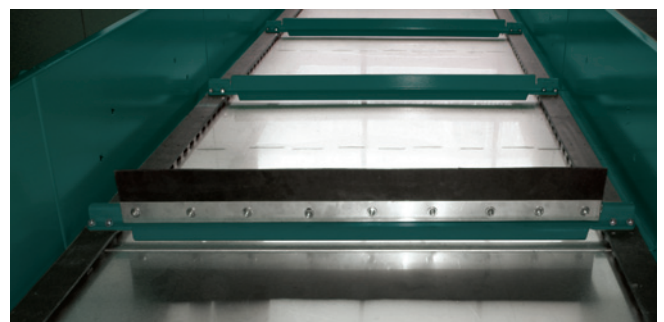

Puhtautta perille saakka: joustava elevaattori tarjoaa paljon mahdollisuuksia

MVM 8/10

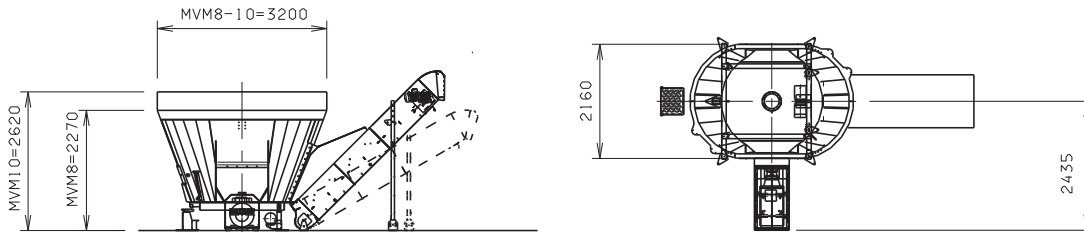

▲ Elevaattori, vain takana

MVM 14/18/20

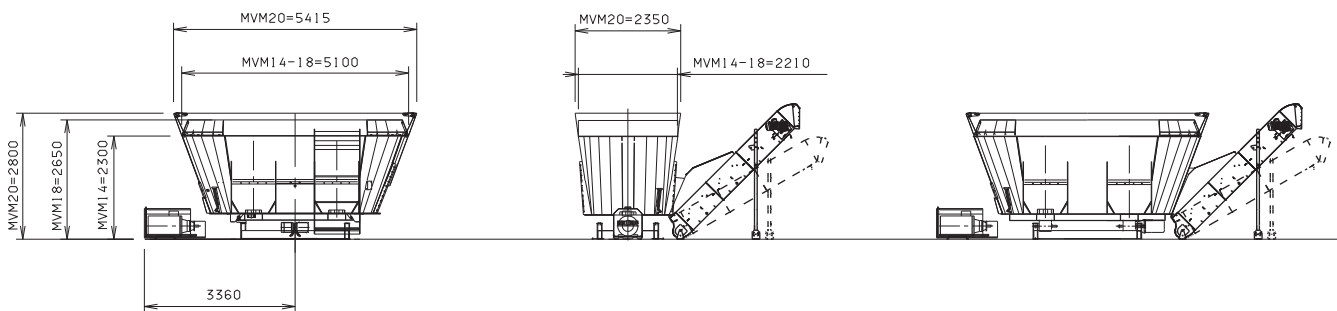

▲ Elevaattori, sivulla

▲ Elevaattori, takana

MVM 22/27/30

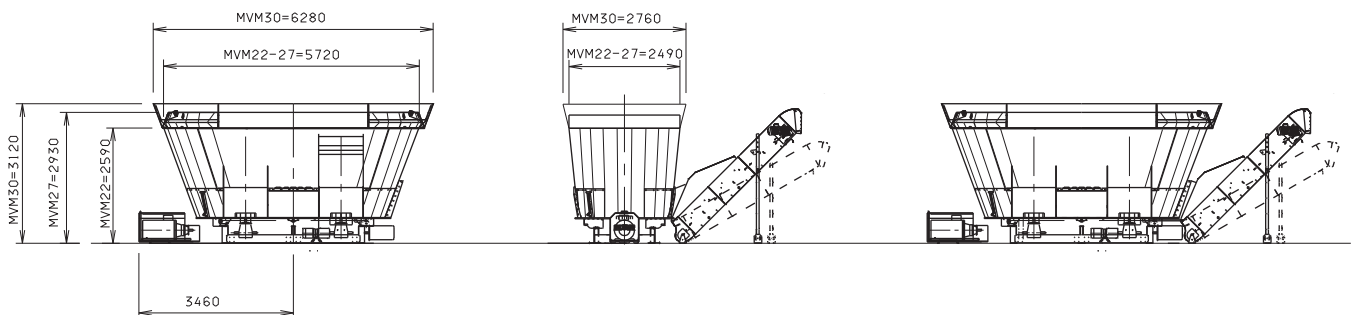

▲ Elevaattori, sivulla

▲ Elevaattori, takana

Tekniset tiedot	MVM 8/10	MVM 14/18/20	MVM 22/27/30
Sekoitusruuvien lukumäärä	1	2	2
Moottorin teho, kW	12	22	30
Terien lukumäärä	5	10	14
Leikkurien lukumäärä	2	2	2

GEA Farm Technologies

Mestarin valinta



GEA Farm Technologies Mullerup A/S

Vestergade 11 B, DK-5540 Ullerslev
Tel. +45 6335 1422, Fax +45 6335 1400
www.mullerup.com, www.gea-farmtechnologies.com

Yhteyshenkilö Suomessa:

Pollenkuja 1
SF-20380 Turku
Tel. +358 405648484
Fax. +358 22550289
Petteri.Virtanen@geagroup.com